

PIATTAFORME AEREE AUTOCARRATE ARTICOLATE



SCHEMA TECNICA ZED 32 JH

- Doppio pantografo + braccio telescopico con tre sfilii + jib
- Movimentazione pantografo con bielle
- Rotazione torretta di 360° continui su rulla
- Comandi elettroidraulici proporzionali da terra e dal cestello
- Avviamento ed arresto motore veicolo dal cestello e da terra
- Pianale antiscivolo
- Cestello in tubolare di alluminio
- Rotazione del cestello idraulica 90° destra + 90° sinistra
- Livellamento cestello a parallelogramma idraulico
- Cella di carico per controllo carico in cestello
- N° 4 stabilizzatori a travi estensibili idrauliche verticali a piazzamento oleodinamico con sensori di contatto terreno
- Impianto oleodinamico alimentato da pompa ad ingranaggi installata sulla presa di forza del veicolo
- Presa elettrica 230V AC CE in cestello
- N° 1 faro lampeggiante
- Cicalino innesto presa di forza
- Contatore in cabina
- Verniciatura standard: colore blu (RAL 5017) oppure bianca (RAL 9010)
- Certificazione CE
- Collaudo MCTC come veicolo ad uso speciale

DIMENSIONI

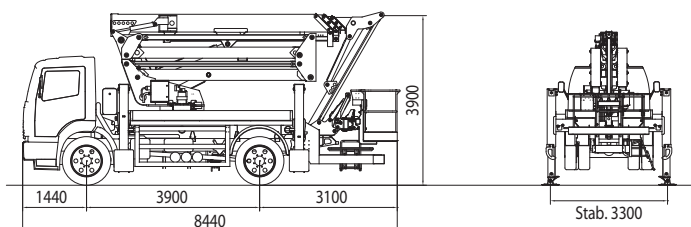

AREA DI LAVORO

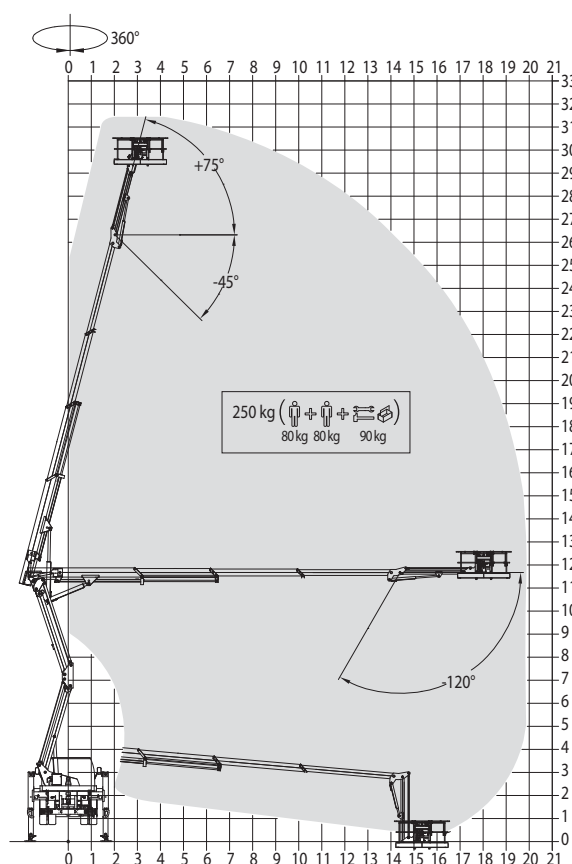

STABILIZZAZIONE

- a.** Stabilizzatori lato sinistro aperti
- b.** Stabilizzatori tutti aperti
- c.** Stabilizzatori lato destro aperti

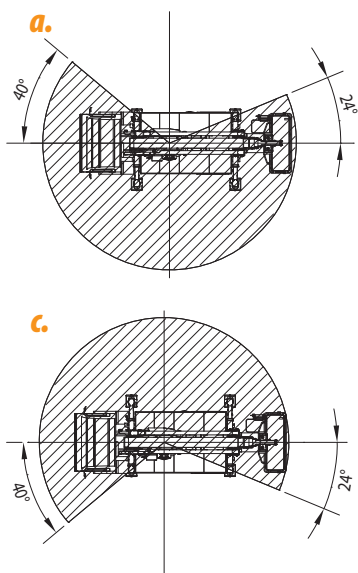

PRESTAZIONI

Altezza di lavoro	31,5 m	Portata	250 kg
Altezza piano di calpestio	29,5 m	Dim. cestello	2400x800x1100 mm
Sbraccio	19,8 m	PTT minimo	18 t

Direzione Commerciale Dolo (Ve) - dolo@ctelift.com
 tel. +39 041 51.00.130 - fax +39 041 41.38.44
Sede Legale e Stabilimento Rovereto (Tn) - info@ctelift.com
 tel. +39 0464 48.50.50 - fax +39 0464 48.50.99
Filiale di Milano S. Giuliano Milanese (MI) - milano@ctelift.com
 tel. +39 02 98.81.100 - fax +39 02 98.28.20.96
Filiale di Bertinoro (FC) - bertinoro@ctelift.com
 tel. +39 0543 44.88.30 - fax +39 0543 44.83.43

CTE S.p.A. | www.ctelift.com

Punti assistenza vendita
 Bari, Bologna, Cagliari, Catania, Dolo, Fano, Ferrara, Firenze,
 Forlì - Cesena, Milano, Modena, Napoli, Palermo, Pisa, Pistoia,
 Pordenone, Ragusa, Roma, Rovereto, Sassari, Taranto, Torino, Udine.

CTE UK Ltd Unit L - Feldspar Close - W.P. - Le19 4SD Enderby Leicestershire - UK
 CTE FRANCE Sas 5, Allée des Souches - 78260 Achères - France



I dati contenuti nella presente scheda non sono impegnativi. Ci riserviamo di apportare modifiche in qualsiasi momento senza preavviso. Le informazioni riportate hanno solo scopo illustrativo. L32H1 - ed. 04/10

ADVERTENDO.COM® We know how.



Unità operative: Rovereto, Dolo e S. Giuliano Milanese